

# sematic elevator products<sup>©</sup>

sematic drive system 3.0<sup>©</sup>

**sematic**<sup>®</sup>  
ELEVATOR PRODUCTS

ELEVATOR SYSTEMS AND COMPONENTS



Sematic  
Group

[WWW.SEMATIC.COM](http://WWW.SEMATIC.COM)

## SEMATIC DRIVE SYSTEM 3.0

Revision 01.01 By H. Hundley + PB

Date 03-Sept-03

# Draft



### Tystnadplikt

Ingen information om "Sematic Drive System©" får utan skriftligt medgivande lämnas till annan än auktoriserad representant som förbundet sig att respektera tystnadsplikten.

Sematic Drive System© mjuk- och hårdvara samt all tillhörande information, idéer, koncept och know-how är konfidentiell information och Sematics exklusiva egendom. All information som rör denna instruktionshandbok samt eventuell annan information som tillhandahålls av Sematic är Sematics egendom. Den ska behandlas konfidentiellt och får inte kopieras eller reproduceras i någon form.

Var och en som använder Sematic Drive System© förbinder sig att vare sig använda Sematics konfidentiella information eller att förändra Sematic Drive System© eller någon information som ingår i produkten.

© **sematic italia spa. Alla rättigheter är skyddade.**

Sematic betraktar all information i denna instruktionshandbok som korrekt då den trycks. Informationen innebär inte ett åtagande för Sematic och kan ändras utan förvarning. Sematic kan inte hållas ansvarigt för eventuella sak- eller personsador som orsakats på grund av fel eller otydligheter i denna instruktionshandbok.

1. FÖRORD.....	Fel! Bokmärket är inte definierat.
2. VAD ÄR SEMATIC DRIVE SYSTEM© .....	Fel! Bokmärket är inte definierat.
2.1 Hastighetsprofiler.....	Fel! Bokmärket är inte definierat.
3. ALLMÄNNA EGENSKAPER .....	Fel! Bokmärket är inte definierat.
3.1 Tekniska data.....	Fel! Bokmärket är inte definierat.
3.1 Dörrstyrenhet.....	Fel! Bokmärket är inte definierat.
4. INSTALLATION OCH INKOPPLING.....	Fel! Bokmärket är inte definierat.
IM återöppningssignal.....	Fel! Bokmärket är inte definierat.
4.1 Detektor/fotocell/barriärer: Endast signalanslutning till dörrstyrenheten (direktanslutning).....	Fel! Bokmärket är inte definierat.
4.2 Detektor/fotocell/barriärer: Fast anslutning till dörrstyrenheten .....	Fel! Bokmärket är inte definierat.
5. INSTRUKTIONER, UTAN HANDTERMINAL .....	Fel! Bokmärket är inte definierat.
Display i automatiskt och manuellt läge.....	Fel! Bokmärket är inte definierat.
6. FUNKTIONER .....	Fel! Bokmärket är inte definierat.
6.1 Inställning av kraft i återöppningssystemet .....	Fel! Bokmärket är inte definierat.
6.2 Aktivering av dörråteröppning: Invändigt eller utvändigt system.....	Fel! Bokmärket är inte definierat.
6.3 Begränsad dörråtergång.....	Fel! Bokmärket är inte definierat.
6.4 Test av hisstysystemet.....	Fel! Bokmärket är inte definierat.
6.4.1 Test av hisstysystemet (i rörelse).....	Fel! Bokmärket är inte definierat.
6.4.2 Test av hisstysystemet (i rörelse + parkerat).....	Fel! Bokmärket är inte definierat.
6.4.3 Ingen signal från hisstysystemet .....	Fel! Bokmärket är inte definierat.
6.4.4 Larm i hisstysystemet.....	Fel! Bokmärket är inte definierat.
6.5 Låsanordning för hisskorgsdörr.....	Fel! Bokmärket är inte definierat.
6.6 Dörrar med glaspaneler .....	Fel! Bokmärket är inte definierat.
6.7 Extra utgångsrelä.....	Fel! Bokmärket är inte definierat.
6.7.1 Procentuellt utrymme .....	Fel! Bokmärket är inte definierat.
6.7.2 Öppningssignal .....	Fel! Bokmärket är inte definierat.
6.8 "Nudging" [Tvångsstängning].....	Fel! Bokmärket är inte definierat.
6.9 Brandbekämpning .....	Fel! Bokmärket är inte definierat.
6.10 Dubbel-TB.....	Fel! Bokmärket är inte definierat.
6.11 Nödöppning och timeout.....	Fel! Bokmärket är inte definierat.
6.12 Logik för skyddsanordning.....	Fel! Bokmärket är inte definierat.
6.13 Rotation vid stängning.....	Fel! Bokmärket är inte definierat.
6.14 Larm.....	Fel! Bokmärket är inte definierat.
7. FÖRBEREDELSE INNAN IGÅNGKÖRNING .....	Fel! Bokmärket är inte definierat.
7.1 Sjävlärläring .....	Fel! Bokmärket är inte definierat.
7.2 Sjävlärläringssykel med endast dörrstyrenheten (utan att använda handterminalen).....	Fel! Bokmärket är inte definierat.
8. INSTRUKTIONER, MED HANDTERMINAL .....	Fel! Bokmärket är inte definierat.
Handterminal (tillval).....	Fel! Bokmärket är inte definierat.
8.2 Handterminalens huvudmeny och undermenyer .....	Fel! Bokmärket är inte definierat.
8.3 Aktivera sjävlärläring med handterminalen.....	Fel! Bokmärket är inte definierat.
8.4 Reglera kraften i återöppningssystemet med handterminalen .....	Fel! Bokmärket är inte definierat.
8.5 Hastighetsprofiler och höghastighetsjustering med handterminalen .....	Fel! Bokmärket är inte definierat.
8.5.1 "Snabbinställningar".....	Fel! Bokmärket är inte definierat.
8.6 "Tillverkarmeny".....	Fel! Bokmärket är inte definierat.
8.7 "Avancerade inställningar".....	Fel! Bokmärket är inte definierat.
8.7.1 "Öppningsparametrar".....	Fel! Bokmärket är inte definierat.
8.7.2 "Stängningsparametrar".....	Fel! Bokmärket är inte definierat.
8.7.3 "Ändra lösenord".....	Fel! Bokmärket är inte definierat.
9. ALLMÄNNA TILLVAL .....	Fel! Bokmärket är inte definierat.
9.1 Ställa in återöppningssystemet med handterminalen.....	Fel! Bokmärket är inte definierat.
9.2 Aktivera begränsad dörråtergång med handterminalen .....	Fel! Bokmärket är inte definierat.
9.3 Aktivera test av hisstysystemet med handterminalen.....	Fel! Bokmärket är inte definierat.
9.4 Aktivera fel i hisstysystemet med handterminalen.....	Fel! Bokmärket är inte definierat.
9.5 Larm i hisstysystemet - (MLC Input Alarm).....	Fel! Bokmärket är inte definierat.
9.6 Aktivera inställning av låsanordning för hisskorgsdörr med handterminalen .....	Fel! Bokmärket är inte definierat.
9.7 Aktivera inställning av dörrar med glaspaneler med handterminalen .....	Fel! Bokmärket är inte definierat.

**SEMATIC DRIVE SYSTEM 3.0**

Revision 01.01 By H. Hundley + PB

Date 03-Sept-03

Draft

**sematic**  
ELEVATOR PRODUCTS

Sematic Group

www.sematic.com

9.8	Ställa in extra utgångsrelä med handterminalen .....	<b>Fel! Bokmärket är inte definierat.</b>
9.9	Ställa in brandbekämpning med handterminalen .....	<b>Fel! Bokmärket är inte definierat.</b>
9.11	Ställa in timeout för nödöppningsfunktionen med handterminalen .....	<b>Fel! Bokmärket är inte definierat.</b>
9.11	Ställa in logik för skyddsanordning med handterminalen .....	<b>Fel! Bokmärket är inte definierat.</b>
9.12	Rotation vid stängning .....	<b>Fel! Bokmärket är inte definierat.</b>
10.	UNDERHÅLLSMENY – DIAGNOS OCH LARMHANTERING .....	<b>Fel! Bokmärket är inte definierat.</b>
10.1	Kontrollera underhållsmenyn med handterminalen .....	<b>Fel! Bokmärket är inte definierat.</b>
11.	UPPDATERINGAR	
12.	UNDERHÅLL AV DÖRRMEKANISMEN .....	<b>Fel! Bokmärket är inte definierat.</b>
13.	RESERVDELAR .....	<b>Fel! Bokmärket är inte definierat.</b>

## 1. FÖRORD

Då denna handbok tagits fram har man utgått ifrån att de företag som installerar Sematic-produkter uppfyller följande krav:

- De personer som ansvarar för installation och underhåll av dörrarna måste känna till gällande föreskrifter om arbetskydd och arbetshygien (89/391/EEG - 89/654/EEG - 89/656/EEG).
- De personer som ansvarar för installation och underhåll måste känna till Sematics produkter och ha genomgått utbildning hos Sematic eller godkänd Sematic-representant.
- Alla verktyg som används ska vara i bästa skick och alla mätinstrument ska vara korrekt kalibrerade (89/655/EEG).

Sematic:

- kommer att uppdatera denna handbok och sända kopior av alla nya uppdateringar till sina kunder.
- förbehåller sig rätten att i sin fortlöpande produktförbättringsprocess ändra konstruktion och material.
- kommer att införa förändringar med ett tidsschema som ger kunderna tillräckligt med tid för att anpassa sig till konstruktionsändringar.
- garanterar endast funktionen hos de originaldelar som sålts vid direktköp och installerats på rätt sätt.

Av detta följer att:

komponenter från annan leverantör vilka monteras på en Sematic-produkt utan vår direkta kontroll, eller komponenter som inte är originaldelar men som tillverkats efter en Sematic-konstruktion (vilket inkluderar artiklar levererade av godkända agenter) inte kan garanteras om inte följande villkor uppfylls:

1. materialkontroll
2. processkontroll
3. produktkontroll
4. inspektion enligt Sematics specifikationer

Dessutom garanterar Sematic:

- livslängden i produkternas funktionalitet endast om de lagrats på rätt sätt (inomhus vid temperaturer mellan -10 och +60°C och skyddade för direkt solljus) och är korrekt installerade.
- att produkterna fungerar felfritt om de installerats i miljöer med temperaturer mellan -10 och +60°C och icke-kondenserad relativ luftfuktighet mellan 20 och 80 %.
- Observera: rådgör med vår tekniska avdelning vid temperaturer och luftfuktighetsnivåer som ligger utanför dessa områden.

Detta dokument har utfärdats i enlighet med följande EU-direktiv:

- Maskindirektiv 98/37/EG och därefter införda ändringar (i förekommande fall)
- Hissdirektiv 95/16/EG
- Direktiv 93/68/EG om CE-märkning
- Direktiv 90/269/EEG om hantering av tunga laster
- Direktiv 86/188/EEG om bullerstörning, ändrat enligt direktiv 98/24/EEG
- Direktiv 89/336/EEG om elektromagnetisk kompatibilitet

samt med följande specialstandarder:

- EN81,
- ASME A17.1 :2000,
- UL508C,
- EN12015/EN12016;
- EN13015,

Dessutom beaktas vid all projektplanering riskbedömning som avser:

### A. MEKANISKA OLYCKSRISKER

- klämrisk under drift
- fastklämning orsakad av friktion (t.ex. glaspaneler)
- skärsår orsakade av vassa kanter eller spetsiga föremål

### B. ELEKTRISKA OLYCKSRISKER

- för personer som kommer i kontakt med strömförande delar (direkt kontakt)

- för personer som kommer i kontakt med strömförande delar p.g.a. ett elektriskt fel (indirekt kontakt)
- C. TERMISKA RISKER
- D. RISKER MED BULLER
- E. RISKER MED VIBRATIONER
- F. RISKER MED MATERIAL OCH ÄMNEN

## 2. VAD ÄR SEMATIC DRIVE SYSTEM©

Systemet består av en manövreringsmekanism för korgdörrar (1), en mikroprocessorbaserad Encoder kontrollenhet för dörrar (2) och en likströmsmotor (3) med feedback-aktivering (4).



Sematic Encoder System© styr automatiskt öppning och stängning av hissdörrarna genom att kontrollera tider, rörelser, hastigheter (max, min, accelerations- och inbromsningskurvor), olika säkerhetssystem (återöppningssystem, begränsad dörråtergång osv.) och fel (överspänning, signalfel, ...).

Det finns två oberoende öppnings- och stängningskurvprofiler (visas och förklaras på nästa sida) som kan ändras med tryckknappar på kontrollenheten eller med Sematic handterminal (en handterminal med 8 knappar och en display som kan anslutas till kortet med RJ45-kontakt).

Borttaget: 4

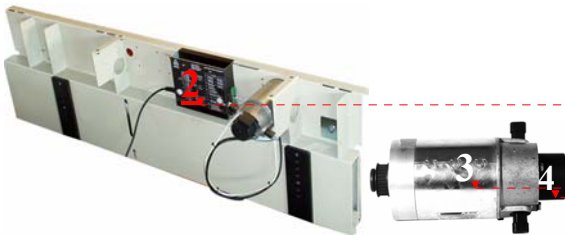

Borttaget: 4

Borttaget: 4

Borttaget: 4

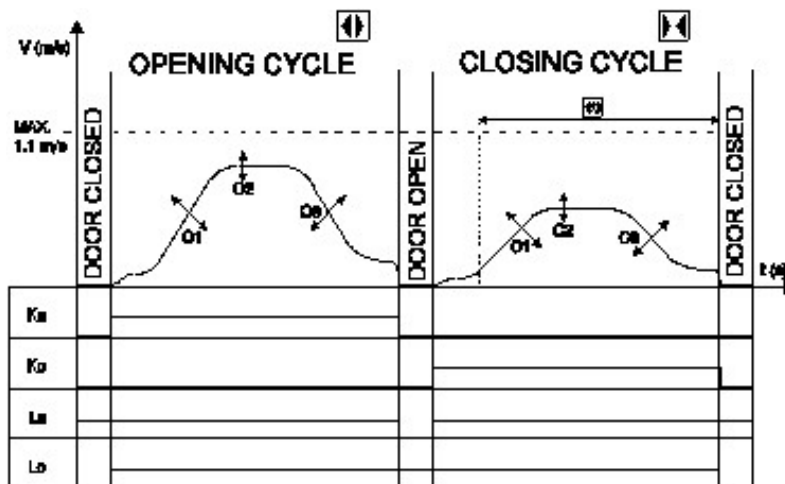

2.1 Hastighetsprofiler

ÖPPNINGSCYKEL		STÄNGNINGSCYKEL	
O1:	Öppningsacceleration	C1	Stängningsacceleration
O2:	Högfart öppning	C2	Högfart stängning
O3:	Öppningsinbromsning	C3	Stängningsinbromsning

TECKENFÖRKLARING	
$K_a$	Order dörröppning
$K_c$	Order dörrstängning
$L_a$	Indikation dörren öppen
$L_c$	Indikation dörren stängd
	Stängningscykel
	Återöppningssystem
	Öppningscykel

### 3. ALLMÄNNA EGENSKAPER

#### 3.1 Tekniska data

MATNINGSSPÄNNING	90-290 Vac (115 V- 20 %, 230 V+ 26 %), 50-60 Hz
TYPISK EFFEKTFÖRBRUKNING	200 VA
MAXIMAL EFFEKTFÖRBRUKNING	300 VA
TEMPERATUROMRÅDE	från -10° till +60° C
LUFTFUKTIGHET	icke-kondenserad mellan 20 och 80%
SKYDD	snabbsäkring [5 x 20, 4 A], batterisäkring [5 x 20, 8 A]
HASTIGHET	separat justerbar för öppning och stängning
KLÄMSKYDDSKÄNSLIGHET	variabel, fungerar endast vid stängningscykel

#### 3.1 Dörrstyrenhet



**4. INSTALLATION OCH INKOPPLING**

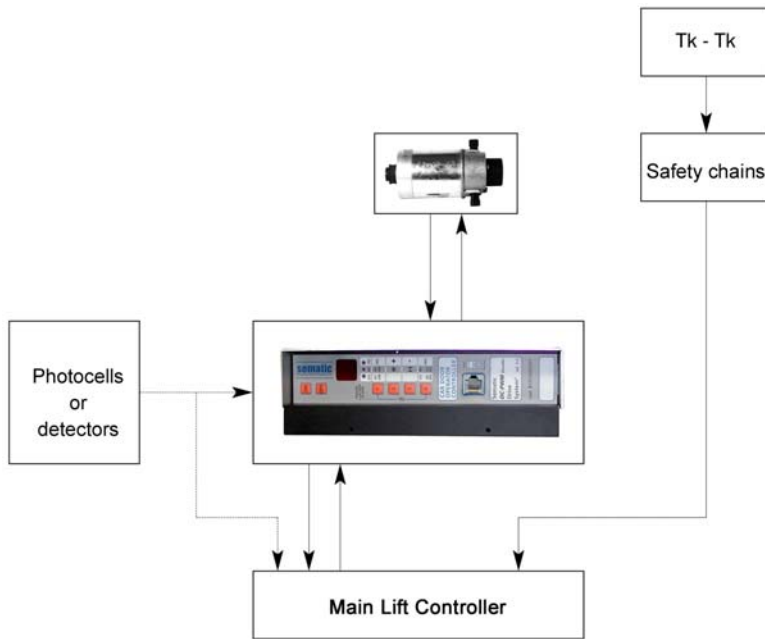

39 23 22 3 5 15  
 42 41 40 38 37 21  
 36 35 34 19 18 17 16 2 4 1  
 N GND F



FOR FURTHER INFORMATION REFER TO THE USER'S GUIDE  
 FÜR WEITERE INFORMATIONEN BENÜTZEN SIE BITTE DAS HANDBUCH  
 PER MAGGIORI INFORMAZIONI RIFERIRSI AL MANUALE UTENTE

**Sematic Drive System®**

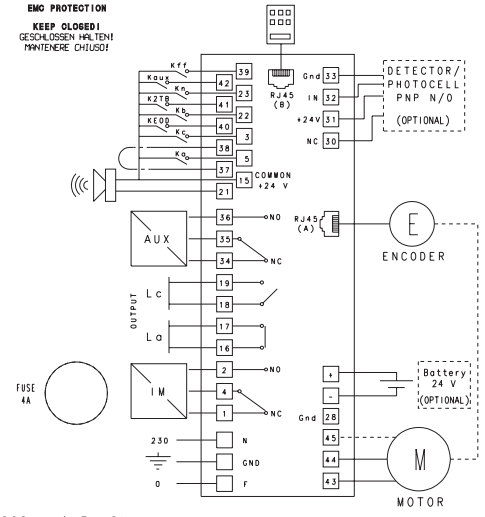

**LEGENDA**

Lo - OPENING LIMIT TÜR AUß-ENDKONTAKT LIMITE APERTURA	Lc - CLOSING LIMIT TÜR ZU-ENDKONTAKT LIMITE CHIUSURA
Ka - DOOR OPENING RELAY ÖFFNUNGS-RELAIS RELE* DI APERTURA	Kc - DOOR CLOSING RELAY SCHLISS-RELAIS RELE* DI CHIUSURA
K2TB - DOUBLE TB RELAY DOPPELLE TB-RELAIS RELE* DI DOPPIO TB	Kaux - AUXILIARY RELAY ZUSATZ-RELAIS RELE* AUSILIARIO
Kff - FIREFIGHTING RELAY FEUERSCHUTZ-RELAIS RELE* DI FIREFIGHTING	
KEOD - E.O.D. ACTIVATION RELAY E.O.D. ACTIVIERUNG-RELAIS RELE* DI ATTIVAZIONE E.O.D.	
Kb - DOOR CLOSING RELAY IN SLOW SPEED SCHLISS-RELAIS KLEINE GESCHWINDIGKEIT RELE* DI CHIUSURA IN BASSA VELOCITA'	
Kn - PHOTOCCELL / MUDGING	
IM - REVERSE MOTION RELAY REVERSIERUNGS-RELAIS RELE* DI INVERSIONE DI MOTO	
SELF LEARN - SELF LEARNING CYCLE BUTTON (PUSH AT INSTALLATION) TASTE FÜR SELBSTLERNZYKLUS (BEI INSTALLATION DRÜCKEN) TASTO PER CICLO DI AUTONAPPRENDIMENTO (PREPARE ALLA INSTALLAZIONE)	

RJ45 (A)  
 30 31 32 33  
 43 44 45 28 - + BAT

COD. H147AASX

## INSIGNALER TILL DÖRRSTYRENHETEN

Signal	Anslutningar	Typ av kontakt & normalläge	Kommentarer
Öppningskommando Ka	Anslutning 15-5	Dessa anslutningar kräver potentialfria (spänningsfria) kontakter (kontakten öppen när inaktiv)	När dörrstyrenheten är monterad på en korg med två ingångar måste öppnings- och stängningskommandona vara oberoende av varandra och får inte ha gemensam kontakt med dörrarna.
Stängningskommando Kc	Anslutning 15-3	Dessa anslutningar kräver potentialfria (spänningsfria) kontakter (kontakten öppen när inaktiv)	En skärmad jordledning bör användas
Stängningskommando låghastighets Kb	Anslutning 15-22	Dessa anslutningar kräver potentialfria (spänningsfria) kontakter (kontakten öppen när inaktiv)	Hisstsystemet kan ge signal om tvångsstängning vid fel i t.ex. fotocellen (eller motsvarande anordning) och efter flera misslyckade dörrstängningsförsök.
Öppningskommando Kn	Anslutning 15-23	Dessa anslutningar kräver potentialfria (spänningsfria) kontakter (båda logiksystemen är tillgängliga)	Se avsnitt 4.1 och 4.2. för mer information om anslutning av dörrstyrenheten.
Brandbekämpningskommando KFF	Anslutning 15-39	Dessa anslutningar kräver potentialfria (spänningsfria) kontakter (kontakten öppen när inaktiv)	Se avsnitt 6.12
K2TB-kontakt	Anslutning 15-41	Dessa anslutningar kräver potentialfria (spänningsfria) kontakter (kontakten öppen när inaktiv)	Med denna signal kan dörrstyrenheten känna igen olika dörröppningsbredder i samma hissinstallation. Denna signal ger öppning resp. stängning enligt ett alternativt TB (dörrbredden registreras med ytterligare en självinlärningscykel).
Optisk Encoder	RJ45 (A)	Fabriksgjord anslutning	
Anslutning KEOD	Anslutning 15, 40	Dessa anslutningar kräver potentialfria (spänningsfria) kontakter (kontakten öppen när inaktiv)	Denna anslutning ger signal till dörrstyrenheten om att använda Sematic nödöppningsfunktion (E.O.D.)
Handterminal (tillval)	RJ45-anslutning (B)		
KB- kontakt	Anslutning 15-22	Dessa anslutningar kräver potentialfria (spänningsfria) kontakter (kontakten öppen när inaktiv)	Se kapitel ”Tvångsstängning”
Kaux hjälpkontakt	Anslutning 15, 42	Dessa anslutningar kräver potentialfria (spänningsfria) kontakter (kontakten öppen när inaktiv)	Ännu ej implementerad

## UTSIGNALER FRÅN DÖRRSTYRENHETEN

Signal	Anslutningar	Typ av kontakt & normalläge	Kommentarer
<b>Öppningsändlägeskontakt La</b>	Anslutning 16-17	Dessa anslutningar ger potentialfri (spänningsfri) kontaktslutning	Kontakten är öppen när dörren är helt öppen. Kontaktdata: 3A 250Vac 30Vdc
<b>Stängningsändlägeskontakt Lc</b>	Anslutning 18-19	Dessa anslutningar ger potentialfri (spänningsfri) kontaktslutning	Kontakten är öppen när dörren är helt stängd. Kontaktdata: 3A 250Vac 30Vdc
<b>IM återöppningssignal</b>	Anslutning 4-1  Anslutning 4-2	Dessa anslutningar ger potentialfri (spänningsfri) kontaktslutning  (kontakten normalt öppen)  (kontakten normalt stängd)	Denna signal skapas av torra spänningsfria Form C kontakter (reläer inne i dörrstyrenheten) och aktiveras endast när antingen ett mekaniskt hinder (för stor kraft) hindrar dörrarna från att stängas, eller en signal mottas från den externa säkerhetsanordningen som är ansluten till styrenheten. Den instruerar då hisstyrenheten att avbryta dörrstängningskommandot och ger en signal för dörröppning. Kontaktdata: 3A 250Vac 30Vdc
<b>Reservkontakter för utsignal</b>	Anslutning 35,34  Anslutning 35,36	Dessa anslutningar ger potentialfri (spänningsfri) kontaktslutning  (kontakten normalt öppen)  (kontakten normalt stängd)	Denna signal skapas av torra (spänningsfria) Form C kontakter (reläer i dörrrens styrenhet) och kan användas för att signalera att ett visst (förinställt) dörröppningsavstånd har uppnåtts, eller som en signal eller summer när dörren öppnas. Kontaktdata: 3A 250Vac 30Vdc
<b>Motor</b>	Anslutning 43,44,45	Fabriksgjord anslutning	
<b>Ljudlarm (SUMMER) (tillval)</b>	Anslutning 15,21	Dessa anslutningar ger en 24Vdc, 100mA kontaktslutning Kontakterna öppna när de inte är aktiva	

☞ För information om installation av manövermekanismen för dörrarna hänvisar vi till handboken nr 701-000-000 "Installation och underhåll av Sematic 2000 B dörrar"

☞ Dörrstyrenheten levereras monterad på manövermekanismen. Alla anslutningar mellan styrenheten och motorn är fabriksanslutna hos Sematic. För att förhindra eventuell skada på ledningskablar genom att de kommer kontakt med drivremmen är de fästa i samlingsröret så som visas på nedanstående bild.



Varning: För att undvika eventuell induktion i fältkablar rekommenderas avskärmning av Ka och Kc-signalerna (anslutningarna 3, 5 och 15) med jordade skärmade kablar.

Förändringar av kablarnas fabriksmonterade längd eller placering kan försämra systemets EMC-egenskaper och bör undvikas.

#### 4.1 Detektor/fotoceller/barriärer: Endast signalanslutning till dörrstyrenheten (direktanslutning)

Denna anslutning kräver en potentialfri (spänningsfri) extern reläkontakt som ansluts i styrenhetens anslutningar nr 15 och 23. Om så önskas går det att ansluta en enskild utsignal från en fotocell (eller liknande enhet) som skapas av en potentialfri kontakt så att dörrstyrenheten får ett återöppningskommando direkt. Fotocellen (eller motsvarande) har därför en separat kraftförsörjning och skickar endast sin utsignal till styrenheten i Sematic Drive System®.

Återöppningen styrs enligt inställningarna i ÅTERÖPPNINGSSYSTEM, BEGRÄNSAD DÖRRÅTERGÅNG och LOGIK FÖR SKYDDSANORDNINGAR (se avsnitten 6.2, 6.3 och 6.12).

OBS: Med denna anslutningsmetod kan inte dörrstyrenheten samverka med brandbekämpning. Hisstystemet måste ställas in på att antingen avbryta signalen från detektor/fotocell/barriär eller avbryta detektorns/fotocellens/barriärens strömförsörjning enligt vad som krävs för släckningsarbete (brandbekämpning).

#### 4.2 Detektor/fotoceller/barriärer: Fast anslutning till dörrstyrenheten

Fast anslutning innebär att enheten tar sin strömförsörjning från och skickar återöppningssignalen direkt och endast till styrenheten i Sematic Drive System®.

Det är möjligt att ha en fast anslutning till en detektor eller fotoceller med en 24 Vdc max 100 mA-matning och en utsignal typ PNP N/O eller N/C genom anslutningarna:

33	GND	jordanslutning
32	IN	PNP N/O eller N/C-signal från detektor/fotocellen/barriären
31	+24	Vdc kraftförsörjning till detektor/fotocell/barriär
30	NC	ledig anslutning

Anslutning 30 kan användas som genomgångskontakt (blindkoppling) för kontakterna mellan komponenterna i detektorsystemet.

Metoden för återöppning bestäms av inställningarna i REVERSING SYSTEM (återöppningssystem), LIMITED DOOR REVERSAL (begränsad återöppning av dörrarna) och PROTECTIVE DEVICE LOGIC (skyddsanordningens logik) (se avsnitten 6.2, 6.3 och 6.12).

Exempel på hur fotoceller/barriärer med sändare och mottagare kopplas samman i blindkoppling 30.

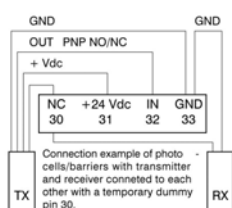

<b>33</b>	<b>GND</b>	ground connector pin
<b>32</b>	<b>IN</b>	PNP NO/NC signal from detector
<b>31</b>	<b>+24 Vdc</b>	power supply to detector /photocells
<b>30</b>	<b>NC</b>	free connector pin It can be used as a dummy connector for connections between the detector system components.

## 5. INSTRUKTIONER, UTAN HANDTERMINAL

**SEMATIC DRIVE SYSTEM 3.0**

Revision 01.01 By H. Hundley + PB

Date 03-Sept-03

Draft

**sematic**  
ELEVATOR PRODUCTS

Sematic Group

www.sematic.com

**-Automatiskt läge**

När dörrstyrenheten arbetar i automatläge är lysdioden "AUTO" tänd och de andra två lysdioderna släckta.

När styrenheten slås på eller efter en självstart startar den direkt i automatiskt läge.

Alla signaler som skickas av hisstystemet och av de externa enheterna (barriärer, fotoceller, osv.) är aktiva i detta läge.

Knapparna 2 och 3 fungerar inte i automatiskt läge. Knapp 1 används för att starta en självinlärningscykel

När dörrstyrenheten arbetar i automatläge och knapp 4 trycks in växlar styrenheten till manuellt läge.

**-Manuellt läge**

När dörrstyrenheten arbetar i manuellt läge är lysdioden "MAN" tänd och de andra två lysdioderna släckta.

När styrenheten är i manuellt läge ignoreras alla signaler som kommer från hisstystemet och de externa enheterna.

IM-kontakten är avaktiverad, varför dörrstyrenheten inte kan upptäcka eventuella signaler från externa enheter (fococeller eller barriärer) om att vända dörrörelsen.

Dörrarna kan öppnas och stängas manuellt genom att trycka på knapp 2 (öppna) respektive 3 (stäng).

När dörrstyrenheten arbetar i manuellt läge och knapp 4 trycks in växlar styrenheten till automatiskt läge.

Om inga knapptryckningar görs under minst 10 minuter när styrenheten körs i manuellt läge växlar den till automatläge (AUTO).

Både i automatiskt och manuellt läge visas följande display på styrenheten:

**Display i automatiskt och manuellt läge**

	Dörröppning (blinkande display)
	Dörren är öppen
	Dörrstängning (blinkande display)
	Stängd dörr
	Självinläring
	Tvångsstängning
	Avger signal och blinkar. Koden för larmet visas.

**-Programmeringsläge.**

## SEMATIC DRIVE SYSTEM 3.0

Revision 01.01 By H. Hundley + PB

Date 03-Sept-03

# Draft



När dörrstyrenheten arbetar i programmeringsläge är lysdioden ”PROG” tänd och de andra två lysdioderna släckta.

När styrenheten är i programmeringsläge ignoreras alla signaler som kommer från hisstsystemet och de externa enheterna (barriärer, fotoceller, etc.).

Displayen visar ”P00” i programmeringsläget.

Tryck samtidigt på knapp 1 och 4 i ett par sekunder för att komma till programmeringsläget.

När du är i programmeringsläget väljer du den parameter som ska ändras genom att bläddra med knapparna 2 och 3. Bekräfta parametern genom att trycka på knapp 1, ENTER.

När du bekräftat parametern som ska ändras visar displayen motsvarande numeriskt värde

Ändra vald parameter genom att trycka på knapp 2 om du vill öka och knapp 3 för att minska värdet, och bekräfta ändringen genom att trycka på knapp 1.

Välj önskat driftläge med knapp 4.

**SEMATIC DRIVE SYSTEM 3.0**

Revision 01.01 By H. Hundley + PB

Date 03-Sept-03

Draft

sematic  
ELEVATOR PRODUCTS

Sematic Group

www.sematic.com

I följande tabell visas tillgängliga parametrar, relevanta koder, en beskrivning och tillåtet ändringsintervall:

Param. koder	Parameter	Intervall	Kommentar
00	Reversing system choice - <i>val av återöppningssystem</i>	0,1	0 -> Internt 1 -> Externt
01	Main Lift Controller Test - <i>test av hisstysystem</i>	0,1,2	0 -> Rörelse 1 -> Rörelse + parkering 2 -> Av
02	No MLC signal - <i>ingen signal från hisstysystemet</i>	0,1	0 -> Omedelbart stopp 1 -> Låg hastighet till stopp
03	MLC Input Alarm - <i>larm i hisstysystemet</i>	0,1	0 -> Av 1 -> På
04	Limited Door Reversal Effect - <i>begränsad dörråtergång</i>	0,1	0 -> Av 1 -> På
05	Car door locking device - <i>läsanordning för hisskorgsdörr (S.k. EN-81 lås)</i>	0,1	0 -> Av 1 -> På
06	Glass doors - <i>glasdörrar</i>	0,1	0 -> Av 1 -> På
07	Aux Output Relay - <i>extra utgångsrelä</i>	0, 1, 2	0 -> Av 1 -> Öppningssignal 2 -> beroende på utrymme (%)
08	Tillängligt utrymme för att köra extrareläet, i procent	0..99	0..99% (0 = ändläge för stängning)
09	Reversing force setting - <i>inställning av återöppningskraft</i>	0..99	10-150 N
10	Opening High Speed - <i>högfart öppning</i>	1..99	
11	Opening Low Speed - <i>lägfart öppning</i>	1..99	
12	Opening "comfort" - <i>"öppningskomfort"</i>	1..99	
13	Closing High Speed - <i>högfart stängning</i>	1..99	
14	Closing Low Speed - <i>lägfart stängning</i>	1..99	
15	Closing "comfort" - <i>"stängningskomfort"</i>	1..99	
16	Not Used - <i>ej använd</i>	-	
17	Not Used - <i>ej använd</i>	-	
18	not Used - <i>ej använd</i>	-	
19	Fire Fighting Mode - <i>brandbekämpningsläge</i>	0,1	0 -> Återöppningssystem AV 1 -> Minskad känslighet
20	Timeout EOD - <i>timeout för nödöppningsfunktionen</i>	1-5	Öppningstid på EOD-kontakten (minuter)
21	Protective Device Logic - <i>logik för skyddsanordning</i>	0,1	0 -> N/C, stängd vid hinder 1 -> N/O, öppen vid hinder
22	Closing Rotation - <i>rotation vid stängning</i>	0,1	0 -> Medurs 1 -> Moturs

## 6. FUNKTIONER

### 6.1 Inställning av kraft i återöppningssystemet

Momentinställningen för återgångsrörelsen anger känsligheten för hinderdetektion vid dörrstängning och ger på så sätt kommando om återöppning. Parametervärdet kan ställas in manuellt.

☞ Observera att låg känslighet motsvarar höga värden och tvärtom. När hissen varit i funktion en tid kan sådana parametrar ändras beroende på det automatiska regleringssystemet.

### 6.2 Aktivering av dörråteröppning: Invändigt eller utvändigt system

När ett invändigt återöppningssystem används öppnas dörrarna vid hinderavkänning endast efter att dörrstyrenheten sänder en signal till hisststyrssystemet genom IM-kontakterna (kontakterna 1-4 normalt stängda, 2-4 normalt öppna).

Om återöppningssystemet är utvändigt sänder dörrstyrenheten, genom IM-kontakterna, en signal om att det finns ett hinder till hisststyrssystemet, som därefter måste sända ett återöppningskommando med Ka.

IM-signalen är kvar tills dörrarna öppnats helt.

☞ Om hisststyrssystemet inte ger en återöppningssignal, stänger dörrstyrenheten dörrarna med låg hastighet.

### 6.3 Begränsad dörråtergång

(Partiell dörråteröppning, som styrs av fotoelektriska barriärer med antingen ”direkt” eller ”fast” anslutning till dörrstyrenheten)

Med denna funktion kan dörrarna delvis återöppnas när ett hinder har upptäckts med opto-elektroniska, traditionella eller närhetssensorstyrda dörrskydd.

Dörrarna återöppnas endast under den tid då hindret detekteras, vilket inte nödvändigtvis är återöppningsgränsen.

IM-signalen sänds till hisstyrenheten så länge som hindret finns kvar

### 6.4 Test av hisststyrssystemet

När denna funktion är inställd på ”AV” (ingen test av hisststyrssystemet) räcker en enda Ka eller Kc impulssignal från hisststyrssystemet för att starta en dörrrörelse. Signalen sparas av dörrstyrenheten, som slutför den begärda rörelsen även om signalen från hisststyrssystemet försvinner. Pulslängden måste vara minst 400 ms.

En beskrivning av testförloppet när det är inställt på ”When Moving” (i rörelse) eller på ”Moving + Parking” (rörelse + parkerat) beskrivs i följande två avsnitt.

#### 6.4.1 Test av hisststyrssystemet (i rörelse)

När parametern är inställd på WHEN MOVING (i rörelse), kontrollerar dörrstyrenheten om det finns en Ka- eller Kc-signal från hisststyrssystemet endast när dörrarna är i rörelse (Ka under öppningscykeln, Kc under stängningscykeln). Vid slutet av rörelsen, som upptäcks genom La- och Lc-signalerna för öppen resp. stängd dörr, är det möjligt att ta bort signalen som har styrt rörelsen utan att dörrstyrenheten känner av detta som ett fel.

För denna inställning måste hisstyrenheten vara utrustad med två reläer, ett för öppning och ett för stängning.

Dörrrens styrenhet kontrollerar om Ka- och Kc-signalerna som kommer från hisstyrenheten är kontinuerliga.

☞ Dörrstyrenheten upptäcker signalförluster över 200 ms och tolkar denna situation som ett MLC-fel (ingen signal från hisststyrssystemet).

#### 6.4.2 Test av hisststyrssystemet (i rörelse + parkerat)

När testen av hisststyrssystemet är inställd på MOVING + PARKING (rörelse + parkerat) kontrollerar styrenheten om det kommer någon Ka- eller Kc-signal från hisststyrssystemet, både då dörren är i rörelsen (Ka-signalen under öppningscykeln och Kc-signal under stängningscykeln) och då dörren är parkerad (Ka-signalen vid öppning, Kc-signalen vid stängning).

Denna testinställning bör endast användas för hisststyrssystem som har samma relä för både öppning och stängning.

☞ I händelse av signalfel fungerar dörrstyrenheten enligt beskrivningen för parameterinställningen ALARM NO MLC SIGNAL (larm, ingen signal från hisststyrssystemet) (se avsnitt 6.8).

#### 6.4.3 Ingen signal från hisststyrssystemet

Denna undermeny är inte tillgänglig om MLC Test är i standardläget Off (Av).

Om testen av hisststyrssystemet är aktiverad (på), kan man i denna meny välja vilken funktion i dörrstyrenheten som ska användas under signalförlust från hisststyrssystemet.

De tillgängliga två alternativen är:

##### 6.4.3.1 Omedelbart stopp

Om alternativet INSTANT STOP är aktiverat (standardinställning) stannar styrenheten dörrrörelsen.

##### 6.4.3.2 Låg hastighet till stopp

Om alternativet Low Speed to Stop aktiverats växlar dörrstyrenheten till låg hastighet tills den avbrutna rörelsen slutförts.

#### 6.4.4 Larm i hisstyrssystemet

Med detta alternativ kan installatören aktivera eller slå ifrån larmet som upptäcker signalfelet, både Ka och Kc, när testen av hisstyrssystemet är aktiverad.

#### 6.5 Låsanordning för hisskorgsdörr

Detta alternativ ska väljas när en låsanordning för korgdörren (tillval) installerats. Detta alternativ optimerar funktionen i korgdörrens låsanordning.

#### 6.6 Dörrar med glaspaneler

Denna funktion ska aktiveras om det finns dörrar med glaspaneler på korgen i hisschaktet. När den är aktiv begränsas höghastighetsprofilen för dörröppning så att den uppfyller paragraf 7.2.3.6.d i EN81-1/2 standarden

#### 6.7 Extra utgångsrelä

Detta alternativ kan användas för att signalera att ett visst dörröppningsavstånd (förinställt) har uppnåtts eller som en öppningssignal (tillval, ingår ej i leveransen från Sematic).

##### 6.7.1 Procent öppning

När detta alternativ valts kan kontakterna i det extra utgångsreläet skicka en signal vid dörröppning, vid ett förinställt procentuellt avstånd (jämfört med den totala dörröppningen), och en signal vid dörrstängningen till samma öppningsprocent.

##### 6.7.2 Öppningssignal

Om detta alternativ ställts in kan kontakterna i det extra utgångsreläet sända en signal vid dörröppning (till en tillvalsenhet, ingår ej i leveransen från Sematic).

#### 6.8 "Nudging" [Tvångsstängning]

Om huvudstyrenheten har en fotocellsurkopplingskrets (eller liknande anordning) och dörrarna inte kunnat stängas trots flera försök, är det möjligt att stänga dörrarna med låg hastighet (tvångsstängning) genom att stänga anslutningarna 15-22 med hjälp av ett relä (en potentialfri kontakt).

Under stängningscykeln jordas anslutning 21 som används för att ansluta en 24 Vdc max 100 mA summer (tillval, ingår ej i leveransen från Sematic) eller ett lämpligt relä mellan anslutningarna 15 och 21.

#### 6.9 Brandbekämpning

I speciella installationer där hisstyrssystemet innehåller dessa funktioner kan alternativet FIRE FIGHTING användas.

Ytterligare driftsinformation om sådan hissinstallation finns i följande standarder:

- BS5588: Del 5. 1991
- EN81-72; 2003

Brandbekämpningsalternativet har en reserverad ingång, KFF.

När KFF växlar från OPEN (öppen) till CLOSED (stängd) ignoreras de direkt eller fast anslutna ljusbarriärerna eller motsvarande, eftersom de antas vara enheter som kan påverkas av rök eller värme på grund av brand. Återöppningssystemet kan ställas in på att antingen ignorera mekaniska hinder (parameter 19=0) eller minska dess känslighet (parameter 19=1).

Vid slutet av den första stängningscykeln kör hisstyrssystemet korgen till våningsplanet för brandbekämpning, om den inte redan är där.

☞ Dörrstyrenheten i Sematic Drive System© arbetar endast på signaler som kommer från hisstyrssystemet. Även under öppningscykeln är det möjligt att vända rörelsen genom att ta bort Ka-signalen och aktivera Kc-signalen.

Hisstyrssystemet måste fortlöpande kontrollera att trycket är kontinuerligt i korgens tryckknappar (knappar för dörröppning och val av våning), som manövreras av brandmannen som styr åtgärden.

Under en stängningscykel ska Kc-signalen slås ifrån då knappen för val av våningsplan släpps, Ka-signalen aktiveras och anropet avbrytas.

Under öppningscykeln frångöps Ka-signalen och Kc-signalen aktiveras när dörröppningsknappen släpps.

Vid slutet av stängnings- eller öppningssträckan (avläses via Lc- resp. La-signalerna) kan hisstysystemet upptäcka när knappen för val av våning eller dörröppning släpps utan att aktivera Ka- respektive Kc-signalen, dörrstyrenheten väntar på en ny styrsignal.

☞ Viktigt! Andra system som kopplas till återgångsfunktioner för korgdörrmekanismen (t.ex. optiska barriärer / fotoceller osv.) som styrs av hisstysystemet och som kan påverkas av rök eller värme måste avaktiveras från själva hisstysystemet.

### 6.10 Dubbel-TB

Med denna funktion kan dörrstyrenheten spara två olika dörröppningsbredder för olika våningar och på samma sida, i samma installation och med samma drivenhet för korgdörren.

En magnetbrytare som är monterad i dörrmekanismen av Sematic ansluts till anslutningarna 15-41 och drivs av magneter som monteras endast på schaktdörrar med olika öppningsbredder (TB) med en speciell stödplåt (se ritningen). Med denna signal kan dörrstyrenheten skilja på våningar med olika öppningsbredder.

- Genomför en självinlärningscykel (se avsnitt 5.1.2)
- Kör korgen till en våning med annorlunda TB. När Ka-signalen tas emot (från hisstysystemet eller manuellt från installatören) utför styrenheten automatiskt en andra självinlärningscykel om magneterna på schaktdörrarna med olika TB är korrekt placerade.

**Viktigt:** det dubbla TB-läget är den enda funktion som styrenheten automatiskt kan utföra en självinlärningscykel i (det sker faktiskt ändå efter en manuell aktivering av självinlärningscykeln). Det är mycket viktigt att installatören övervakar den automatiska självinlärningscykeln för att kontrollera att den utförs korrekt.

### 6.11 Nödöppning och timeout

När styrenheten i Sematic Drive System © drivs med batterikraft ger KEOD-anslutningen en signal om att öppna dörrarna vid rätt tidpunkt, när hissorgen körts till avsedd utrymningsvåning. Efter inställd timeout kopplas batteridriften sedan ur för att spara batteriets livslängd.

### 6.12 Logik för skyddsanordning

Med denna parameter anges logiken för skyddsensheten. Dess standardvärde (0) betyder att kontakten är öppen i normalläge och stängd för att ange att det finns ett hinder. Alternativvärdet (1) vänder logiken, dvs. kontakten är stängd i normalläget och öppnas när det finns ett hinder.

### 6.13 Rotation vid stängning

Denna parameter anger rotationsriktning vid stängning: standardvärdet (0) innebär att motorn roterar medurs under dörrstängningscykeln, alternativvärdet (1) betyder att motorn vrids moturs under stängningscykeln.

### 6.14 Larm

☞ Styrenheten i Sematic Drive System © kan diagnostisera och registrera ett antal olika felsituationer, vilket underlättar för underhållspersonalen att hitta eventuella driftsproblem.

De olika larmen indikeras genom att displayen i Sematic Drive System © blinkar när de inträffar. Felen sparas också i det fasta minnet.

När ett fel inträffar signaleras detta på dörrstyrenhetens display och felkoden visas. Följande tabell visar de olika signalerna och motsvarande larm som upptäcks av dörrstyrenheten.

Visad kod	Visat fel	Beskrivning av felet	Åtgärd som vidtas av dörrstyrenheten
01	No MLC signal - ingen signal från hisstysystemet	Hisstysystemet är fränkopplat eller felaktigt (Not 1)	Auto reset när korrekt förhållande återställts

**SEMATIC DRIVE SYSTEM 3.0**

Revision 01.01 By H. Hundley + PB

Date 03-Sept-03

Draft

sematic  
ELEVATOR PRODUCTS

Sematic Group

www.sematic.com

02	Over current protection - överströmsskydd	Överström i motorn på grund av mekanisk blockering av dörren (not 2).	Auto reset efter cirka 10 sek
03	Re-open fault - fel i återöppningen	Hisststyrsystemet sänder inte återöppningskommando efter att styrenheten har sänt signal om ett hinder (3).	Drivenheten för dörren fortsätter att stänga med låg hastighet
04	Power-on motor inverted test - motorn felvänd vid start	Felvända anslutningar på motorn eller Encoder-förbindningarna Dörren rör sig ryckigt och stannar (not 4)	Auto reset efter cirka 10 sekunder när normal driftsfunktion återställs. Efter fem försök stannar systemet.
05	Encoder jerk - Encoder ryckig	Avbrott i Encoder-enhetens kablar eller i motorkablarna efter systemstart.	Auto reset efter fem sekunder. Efter 5 förekomster inom 20 minuter stannar systemet.
06	Motor thermal protection - motorns termiska skydd	Överhettning i motorn (i motorer som har interna PTC-givare)	Automatisk reset när normalt driftsförhållande återställs
07	Motor jerk - ryckig motor	Störning i motorkablarna	Systemet stannar och väntar på underhåll
08	Over voltage - överspänning	Överspänning i kraftförsörjningen	Kontrollenheten växlar till låg hastighet, ger felsignal och återställs. Efter 5 förekomster inom 20 minuter stannar systemet.
09	PWM-Trip	Överskriden strömgräns	Auto reset när normala driftsförhållanden återställs. Efter 5 förekomster inom 20 minuter stannar systemet
10	Internal - internt	Allmänt larm på grund av internt funktionsfel i dörrstyrenheten.	Automatisk reset när normalt driftsförhållande återställs

## Kommentarer:

- 1 Detta larm kan endast utlösas om testen av hisststyrsystemet har ställts in på antingen Rörelse eller Rörelse + parkering. (se avsnitt 6.7)
- 2 Detta larm visar på för hög belastning på manövermekanismen. Det kan vara lämpligt att kontrollera att det inte finns någon friktion i systemet, i synnerhet under öppningsfasen.
- 3 Detta larm kan endast utlösas om parametern REVERSING SYSTEM står på EXTERNAL (se avsnitt 6.1).
- 4 Om båda anslutningarna (motor- och Encoder-förbindningarna) är felvända öppnas dörren när en stängningssignal mottas och stängs med en öppningssignal. Manövermekanismen är fabriksansluten och testad av tillverkaren. Speciell noggrannhet måste iakttas vid byte av motor och/eller kablar.

**7. FÖRBEREDELSE INNAN IGÅNGKÖRNING**

☞ Kontrollera innan du startar dörrstyrenheten att matningsspänningen ligger inom nominella värden, för att undvika skador.

☞ En självinlärningscykel måste utföras innan hissen tas i drift och parameterinställningen ska stämma överens med de allmänna tillval som beskrivs i avsnitt 6.

**7.1 Självinläring**

## SEOMATIC DRIVE SYSTEM 3.0

Revision 01.01 By H. Hundley + PB

Date 03-Sept-03

# Draft



Under självinlärningscykeln lagrar dörrstyrenheten avståndet mellan ändlägena för stängnings- och öppningsrörelsen. Den kan endast aktiveras manuellt och måste utföras under direkt övervakning av underhållspersonal som ska kontrollera att den fungerar korrekt (dvs. att styrenheten lagrar korrekta uppgifter). Koderna för självinlärningscykeln som visas på styrenhetens display är "SL".

Viktigt: kontrollera noga under självinlärningscykeln att dörrpanelerna glider fritt och att manövermekanismen genomför hela den förväntade rörelsen.

Självinlärningscykeln måste utföras när en ny dörrstyrenhet har installerats.

☞ Om en låsanordning är installerad i korgdörren (se avsnitt 6.9) måste självinlärningscykeln utföras med manövermekanismen kopplad till en schaktdörr. Denna enhet hindrar att korgdörren öppnas utanför schaktdörrarnas låsfrikopplingszon.

**Obs:** varje gång systemet återstartas (t.ex. efter ett strömavbrott) genomför det en återställningscykel (dvs. söker efter stängningsändläget med låg hastighet), men inte en självinlärningscykel.

### 7.2 Självinlärningscykel med endast dörrstyrenheten (utan att använda handterminalen)

- Starta systemet.
- Slå på dörrstyrenheten.

Om du vill starta en manuell självinlärningscykel trycker du på knapp 4 för att växla från automatiskt till manuellt läge (kontrollera att lysdioden för AUTO släcks och att dioden för MAN tänds).

Tryck på knapp 1, Self Learn, för att starta självinlärningscykeln.

Med knapparna 2 och 3 på dörrstyrenheten styrs öppning resp. stängning.

När ett stängningskommando getts utför dörrstyrenheten en stängningscykel i låg hastighet (på styrenhetens display visas "SL") eller så förblir den i stängd position.

När ett öppningskommando getts utför dörrstyrenheten en öppningscykel i låg hastighet ("SL" blinkar på styrenhetens display). Kontrollera noga under denna fas att manövermekanismen genomför hela rörelsen. I slutet av öppningscykeln avslutas självinlärningscykeln ("SL" försvinner och "oP" visas).

Tryck på knapp 4 om du vill gå ur det manuella läget och aktivera programmeringsläget. Tryck en gång till för att aktivera det automatiska läget.

Obs: självinlärningscykeln kan också startas med drivenheten för dörren i automatiskt läge. Signaler för stängning resp. öppning av dörren skickas från hisstyrsystemet.

## 8. INSTRUKTIONER, MED HANDTERMINAL

### 8.1 Handterminal (tillval)

#### Förslag:

Handterminalen (se bild 1) kan kopplas in direkt på kontrollenheten när installatören/underhållspersonalen står på korgen, men den bästa lösningen är att koppla in den när man står i korgen (se bild 2).

Detta innebär att personalen kan arbeta i helt säkra förhållanden och kan styra dörrörelsen under pågående arbete.

Be Sematic om lämplig adapterkabel om du vill göra denna anslutning. B147AABX (kräver ett  $\varnothing 16$  mm. hål på lämplig plats på korgväggen)

Obs: när handterminalen är ansluten visas det språk som användes under den senaste anslutningen. Om du vill behålla det språket bekräftar du med OK. Välj annars önskat språk genom att bläddra med pilknapparna (upp eller ned) och bekräfta valet genom att trycka på OK.

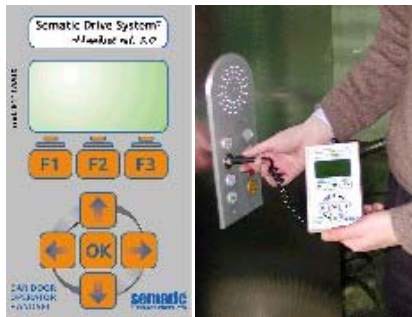

### 8.2 Handterminalens huvudmeny och undermenyer

ALLMÄNNA TILLVAL	PROFILINSTÄLLNING	UNDERHÅLL	SJÄLVINLÄRNING	UPPDATERINGAR
Reversing system - återöppningssystem	Snabbinställningar	Bildskärm		
MLC Test - test av hisstsystemet	Kraft i återöppningssystemet	Statistik		
No MLC Signal - ingen signal från hisstsystemet	Avancerade inställningar	Senaste larm		
MLC Input Alarm - larm i hisstsystemet	Tillverkarmeny	Larmräknare		
Limited Door Reversal -begränsad dörråtergång		Kontrast i displayen		
Car Door Lock - lås för korgdörrar		Batteri		
Glazed Paneled Doors - dörrar med glaspaneler		MLC-skärm		
Aux Output Relay - extra utgångsrelä				
Fire Fighting Option - brandbekämpning				
EOD Timeout - timeout för nödöppningsfunktionen				
Protect. Device Logic -skyddsanordningslogik				
Closing Rotation - rotation vid stängning				

### 8.3 Aktivera självinläring med handterminalen

Genom att använda handterminalen för att starta en självinlärningscykel kan störningar från signaler som kommer från hisstysystemet undvikas.

Starta systemet.

Slå på styrenheten. Om hisstysystemet sänder stängnings- eller öppnings signaler utför manövermekanismen motsvarande återställningscykel i låg hastighet fram till ändläget för rörelsen.

Anslut handterminalen till RJ45-anslutningen

Välj vid behov språk med hjälp av uppåt- resp. nedåtpilen och bekräfta med OK eller bekräfta det föreslagna språket genom att trycka på OK.

Bläddra genom huvudmenyn med pilknapparna (upp eller ned) och välj Self-learning.

Bekräfta valet genom att trycka på OK.

Om manövermekanismen inte är vid stängningsläget utför du en stängningscykel med låg hastighet med F2-knappen.

När dörren är stängd trycker du på F2 igen, så utförs en öppningscykel i låg hastighet.

Kontrollera noga under denna fas att manövermekanismen genomför hela rörelsen. I slutet av öppningscykeln avslutas självinlärningscykeln. Detta anges med informationen "Self-learning completed".

Följande fråga ställs: Guided Profile setting? (*Vill du ställa in en profil?*)

Tryck på OK om du väljer alternativet "Fast settings" (*Snabbinställningar*).

Tryck på F1 (EXIT) för att återgå till huvudmenyn.

#### 8.4 Reglera kraften i återöppningssystemet med handterminalen

Anslut handterminalen till RJ45-anslutningen

Välj vid behov språk med hjälp av uppåt- resp. nedåtpilen och bekräfta med OK eller bekräfta det föreslagna språket genom att trycka på OK.

Bläddra genom huvudmenyn med pilknapparna (upp eller ned) och välj "Profile setting" (*profilinställning*).

Bekräfta valet genom att trycka på OK.

På displayen visas följande alternativ:

Fast setting - *snabbinställning*

Reversing system force – *kraft i återöppningssystemet*

Advanced Settings - *avancerade inställningar*

Manufacturer menu - *tillverkarmeny*

Bläddra genom menyn "Profile setting" med pilknapparna och välj alternativet "Reversing system force".

Bekräfta valet genom att trycka på OK

Nuvarande värde för kraften i återöppningssystemet visas i Newton på displayen.

Minska eller öka värdet som visas med hjälp av pilknapparna upp eller ned.

Tryck på F2 för att kontrollera dörrfunktionen med angiven återöppningskraft

Tryck på F3 (Menu) för att återgå till huvudmenyn.

Tryck på F1 (BACK) för att återgå till "Profile settings".

#### 8.5 Hastighetsprofiler och höghastighetsjustering med handterminalen

Anslut handterminalen till RJ45-anslutningen

Välj vid behov språk med hjälp av uppåt- resp. nedåtpilen och bekräfta med OK eller bekräfta det föreslagna språket genom att trycka på OK.

Bläddra genom huvudmenyn med pilknapparna (upp eller ned) och välj "Profile settings".

Bekräfta valet genom att trycka på OK.

På displayen visas följande alternativ:

Fast setting - *snabbinställning*

Reversing system force – *kraft i återöppningssystemet*

Advanced Settings - *avancerade inställningar*

Manufacturer menu - *tillverkarmeny*

Bläddra genom menyn "Profile setting" med pilknapparna (upp och ned) och välj önskat alternativ.

Bekräfta valet genom att trycka på OK

De tillgängliga alternativen är:

"BACK" - *tillbaka*: tryck på F1 för att återgå till huvudmenyn.

"MENU" - *meny*: tryck på F1 för att återgå till huvudmenyn.

##### 8.5.1 "Snabbinställningar"

Med detta alternativ kan användaren snabbt och enkelt ändra hastighetsprofil. Välj detta alternativ enligt instruktionerna i början av avsnitt 8.5

Följande alternativ visas på displayen:

Opening parameters - *öppningsparametrar*

Ett diagram visar hastighetsprofilen för den undersökta cykeln (öppning eller stängning).

Längst upp till vänster anges ett tal som visar den procentuella hastighet som används för närvarande och pilarna på handterminalen som används för att ändra värdet (UPP/NED-pil).

Längst ned till vänster anges en siffra som visar aktuell hastighet.

Längst ned till vänster anges ett tal som visar den tid i sekunder som krävs för att utföra öppningscykeln.

Minska eller öka parametervärdet med hjälp av pilknapparna (upp eller ned).

Med hjälp av "Right Arrow" (högerpil) och "Left Arrow" (vänsterpil) ändrar du inställningsparametrarna för "High Speed" (högfart), "Low Speed" (låg fart) och "Comfort" (komfort).

När parametrarna ändrats justeras diagrammet så att det visar den nya hastighetsprofilen.

Parametern "Comfort" fastställer det värde för acceleration eller inbromsning som styrenheten ska uppfylla när hastighetsprofilen ändras. Denna parameter är viktig för att uppnå en lugn jämn rörelse.

På displayen visas parametervärdet uttryckt i procent ovanför det faktiska värdet.

Tryck på F2 för att kontrollera dörrfunktionen med den nyss inställda profilen. När du utför en öppningscykel uppdateras visningen av den tid som behövs för att utföra öppningscykeln med den nyinställda profilen.

Tryck på F3 "NEXT" (nästa) för att fortsätta med profilställningen och ställa in stängningsparametern. Gör på samma sätt som anges ovan för inställning av öppningsparametrar.

Tryck på F1 (BACK) för att återgå till föregående meny.

## 8.6 "Tillverkarmeny"

Följ anvisningarna i början av avsnitt 8.5 och välj detta alternativ. När du bekräftat ditt val genom att trycka på OK ombeds du på displayen att ange ett lösenord med 5 tecken. Detta alternativ är reserverat för användning i fabrik.

Mata in koden med knapparna (höger- resp. vänsterpil) och ändra dess värden med upp- och nedpilarna.

## 8.7 "Avancerade inställningar"

Följ anvisningarna i början av avsnitt 8.5 och välj detta alternativ. När du bekräftat ditt val genom att trycka på OK ombeds du på displayen att ange ett lösenord med 5 tecken. Standard åtkomstkod vid leverans från fabriken är 00001.

Välj önskade siffror för koden med hjälp av upp- och nedpilarna. Använd höger- och vänsterpilarna för att flytta mellan olika sifferpositioner. Tryck på OK när du är klar.

Följande alternativ visas på displayen:

Opening parameters - *öppningsparametrar*

Closing parameters - *stängningsparametrar*

Change Password - *ändra lösenord*

Bläddra genom menyn med pilknapparna (upp och ned) och välj önskat alternativ.

Bekräfta valet genom att trycka på OK

De tillgängliga alternativen är:

"BACK" - *tillbaka*: tryck på F1 för att återgå till huvudmenyn.

"MENU" - *meny*: tryck på F3 för att återgå till huvudmenyn.

### 8.7.1 "Öppningsparametrar"

Följande alternativ visas på displayen:

Low start speed - *låg starthastighet*

Acceleration start - *acceleration vid start*

Acceleration - *acceleration*

High Speed - *högfart*

Offset Deceleration - *Offset-inbromsning*

Deceleration - *inbromsning*

Low Speed - *låg fart*

Fitting - *övergång (s-kurva)*

För varje parameter som räknas upp ovan visas parameternamnet längst upp och aktuellt värde visas längst ned med relevant enhetsmått, som kan ändras med hjälp av pilknapparna (upp eller ned).

De tillgängliga alternativen är:

“BACK” - *tillbaka*: tryck på F1 för att återgå till huvudmenyn.

F2: används för att öppna och stänga dörren samt för att testa ändrad profil

“DRAW” - *rita*: tryck på F3 för att uppdatera bilden av hastighetsprofilen.

### 8.7.2 ”Stängningsparametrar”

Följande alternativ visas på displayen:

Low start speed - *låg starthastighet*

Deceleration Stop - *inbromsingsstopp*

Acceleration - *acceleration*

High Speed - *hög hastighet*

Offset Deceleration - *Offset-inbromsning*

Deceleration - *inbromsning*

Low Speed - *låg hastighet*

Fitting - *övergång (s-kurva)*

För varje parameter som räknas upp ovan visas parameternamnet längst upp och aktuellt värde visas längst ned med relevant enhetsmått, som kan ändras med hjälp av pilknapparna (upp eller ned).

De tillgängliga alternativen är:

“BACK” - *tillbaka*: tryck på F1 för att återgå till huvudmenyn.

F2: används för att öppna och stänga dörren samt för att testa ändrad profil

“DRAW” - *rita*: tryck på F3 för att uppdatera bilden av hastighetsprofilen.

### 8.7.3 ”Ändra lösenord”

Med detta alternativ kan användaren ändra lösenordet så att det passar honom/henne. I avsnitt 8.6 beskrivs hur det nya lösenordet anges.

## 9. ALLMÄNNA TILLVAL

I menyn med allmänna tillval kan manövreringsfunktionerna anpassas med följande parametrar:

Reversing system - *återöppningsssystem*

Main Lift Controller Test - *test av hisstysystem*

No MLC signal - *ingen signal från hisstysystemet*

MLC Input Alarm - *larm i hisstysystemet*

Limited Door Reversal - *begränsad dörråtergång*

Car door locking device - *låsanordning för hisskorgsdörr*

Glazed Paneled doors - *dörrar med glaspaneler*

Aux Output Relay - *extra utgångsrelä*

Fire Fighting Options - *brandbekämpning*

EOD Timeout - *timeout för nödöppningsfunktionen*

Protective Device Logic - *logik för skyddsanordning*

Closing Rotation - *rotation vid stängning*

Dessa parametrar och inställningar beskrivs i följande avsnitt.

### 9.1 Ställa in återöppningssystemet med handterminalen

Anslut handterminalen till RJ45-anslutningen

Välj vid behov språk med hjälp av uppåt- resp. nedåtpilen och bekräfta med OK eller bekräfta det föreslagna språket genom att trycka på OK.

Bläddra genom huvudmenyn med pilknapparna (upp eller ned) och välj ”General options”.

Tryck på OK för att bekräfta valet.

Följande alternativ visas på displayen:

Reversing system - *återöppningsssystem*

Main Lift Controller Test - *test av hisstysystem*

No MLC signal - *ingen signal från hisstyrsystemet*  
MLC Input Alarm - *larm i hisstyrsystemet*  
Limited Door Reversal - *begränsad dörråtergång*  
Glazed Paneled doors - *dörrar med glaspaneler*  
Aux Output Relay - *extra utgångsrelä*  
Fire Fighting Options - *brandbekämpning*  
EOD Timeout - *timeout för nödöppningsfunktionen*  
Protective Device Logic - *logik för skyddsanordning*  
Closing Rotation - *rotation vid stängning*

Bläddra genom menyn "General options" med pilknapparna upp eller ned och välj alternativet "Reversing system".

Bekräfta valet genom att trycka på OK.

Följande alternativ visas på displayen:

internal - *intern*

external - *extern*

Bläddra uppåt eller nedåt med pilknapparna till önskat alternativ och bekräfta med OK.

Det bekräftade alternativet visas på displayen som återgår till menyn "General Options".

De tillgängliga alternativen är:

"BACK" - *tillbaka*: tryck på F1 för att återgå till "General Options".

"MENU" - *meny*: tryck på F3 för att återgå till huvudmenyn.

## 9.2 Aktivera begränsad dörråtergång med handterminalen

Anslut handterminalen till RJ45-anslutningen.

Välj vid behov språk med hjälp av uppåt- resp. nedåtpilen och bekräfta med OK eller bekräfta det föreslagna språket genom att trycka på OK.

Bläddra genom huvudmenyn med pilknapparna (upp eller ned) och välj "General Options".

Bekräfta valet genom att trycka på OK.

Följande alternativ visas på displayen:

Reversing system - *återöppningssystem*

Main Lift Controller Test - *test av hisstyrsystem*

No MLC signal - *ingen signal från hisstyrsystemet*

MLC Input Alarm - *larm i hisstyrsystemet*

Limited Door Reversal - *begränsad dörråtergång*

Car door locking device - *låsanordning för hisskorgsdörr*

Glazed Paneled doors - *dörrar med glaspaneler*

Aux Output Relay - *extra utgångsrelä*

Fire Fighting Options - *brandbekämpning*

EOD Timeout - *timeout för nödöppningsfunktionen*

Protective Device Logic - *logik för skyddsanordning*

Closing Rotation - *rotation vid stängning*

Bläddra genom menyn "General options" med pilknapparna (upp eller ned) och välj alternativet "Nudging Effect".

Bekräfta valet genom att trycka på OK.

Följande alternativ visas på displayen:

Off - *Av*

On - *På*

Bläddra uppåt eller nedåt med pilknapparna till önskat alternativ och bekräfta med OK.

Det bekräftade alternativet visas på displayen som återgår till menyn "General Options".

De tillgängliga alternativen är:

"BACK" - *tillbaka*: tryck på F1 för att återgå till "General Options".

"MENU" - *meny*: tryck på F3 för att återgå till huvudmenyn.

## 9.3 Aktivera test av hisstyrsystemet med handterminalen

Anslut handterminalen till RJ45-anslutningen.

Välj vid behov språk med hjälp av uppåt- resp. nedåtpilen och bekräfta med OK eller bekräfta det föreslagna språket genom att trycka på OK.

Bläddra genom huvudmenyn med pilknapparna (upp eller ned) och välj "General Options".

Tryck på OK för att bekräfta valet.

Följande alternativ visas på displayen:

- Reversing system - *återöppningssystem*
- Main Lift Controller Test - *test av hisstysystem*
- No MLC signal - *ingen signal från hisstysystemet*
- MLC Input Alarm - *larm i hisstysystemet*
- Limited Door Reversal - *begränsad dörråtergång*
- Car door locking device - *låsanordning för hisskorgsdörr*
- Glazed Paneled doors - *dörrar med glaspaneler*
- Aux Output Relay - *extra utgångsrelä*
- Fire Fighting Options - *brandbekämpning*
- EOD Timeout - *timeout för nödöppningsfunktionen*
- Protective Device Logic - *logik för skyddsanordning*
- Closing Rotation - *rotation vid stängning*

Bläddra genom menyn "General options" med pilknapparna och välj alternativet "Main Lift Controller Test".

Bekräfta valet genom att trycka på OK.

Följande alternativ visas på displayen:

- Moving - *rörelse*
- Moving + Parking - *rörelse + parkering*
- Off - *Av*

Bläddra uppåt eller nedåt med pilknapparna till önskat alternativ och bekräfta med OK.

Det bekräftade alternativet visas på displayen som återgår till menyn "General Options".

De tillgängliga alternativen är:

"BACK" - *tillbaka*: tryck på F1 för att återgå till "General Options".

"MENU" - *meny*: tryck på F3 för att återgå till huvudmenyn.

#### 9.4 Aktivera övervakning av fel i hisssystemet med handterminalen

Anslut handterminalen till RJ45-anslutningen.

Välj vid behov språk med hjälp av uppåt- resp. nedåtpilen och bekräfta med OK eller bekräfta det föreslagna språket genom att trycka på OK.

Bläddra genom huvudmenyn med pilknapparna (upp eller ned) och välj "General Options".

Tryck på OK för att bekräfta valet.

Följande alternativ visas på displayen:

- Reversing system - *återöppningssystem*
- Main Lift Controller Test - *test av hisstysystem*
- No MLC signal - *ingen signal från hisstysystemet*
- MLC Input Alarm - *larm i hisstysystemet*
- Limited Door Reversal - *begränsad dörråtergång*
- Car door locking device - *låsanordning för hisskorgsdörr*
- Glazed Paneled doors - *dörrar med glaspaneler*
- Aux Output Relay - *extra utgångsrelä*
- Fire Fighting Options - *brandbekämpning*
- EOD Timeout - *timeout för nödöppningsfunktionen*
- Protective Device Logic - *logik för skyddsanordning*
- Closing Rotation - *rotation vid stängning*

Bläddra genom menyn "General options" med pilknapparna och välj alternativet "No MLC Signal".

Bekräfta valet genom att trycka på OK.

Följande alternativ visas på displayen:

- Immediately Stop - *stoppa omedelbart*
- Low speed+ Stop - *låg hastighet till stopp*

Bläddra uppåt eller nedåt med pilknapparna till önskat alternativ och bekräfta med OK.

Det bekräftade alternativet visas på displayen som återgår till menyn "General Options".

De tillgängliga alternativen är:

“BACK” - *tillbaka*: tryck på F1 för att återgå till ”General Options”.

”MENU” - *meny*: tryck på F3 för att återgå till huvudmenyn.

### 9.5 Larm från övervakning av hisstystemet (MLC Input Alarm)

Med denna inställning kan användaren aktivera eller slå ifrån larmkvittering och lagring för testen av hisstystemet (vid signalfel). Följ dessa anvisningar för att aktivera eller slå ifrån larmet i hisstystemet.

Anslut handterminalen till RJ45-anslutningen.

Välj vid behov språk med hjälp av uppåt- resp. nedåtpilen och bekräfta med OK eller bekräfta det föreslagna språket genom att trycka på OK.

Bläddra genom huvudmenyn med pilknapparna (upp eller ned) och välj ”General options”.

Tryck på OK för att bekräfta valet.

Följande alternativ visas på displayen:

- Reversing system - *återöppningsystem*
- Main Lift Controller Test - *test av hisstystemet*
- No MLC signal - *ingen signal från hisstystemet*
- MLC Input Alarm - *larm i hisstystemet*
- Limited Door Reversal - *begränsad dörråtergång*
- Car door locking device - *låsanordning för hisskorgsdörr*
- Glazed Paneled doors - *dörrar med glaspaneler*
- Aux Output Relay - *extra utgångsrelä*
- Fire Fighting Options - *brandbekämpning*
- EOD Timeout - *timeout för nödöppningsfunktionen*
- Protective Device Logic - *logik för skyddsanordning*
- Closing Rotation - *rotation vid stängning*

Bläddra genom menyn ”General options” med pilknapparna och välj alternativet ”MLC Input Alarm”.

Tryck på OK för att bekräfta valet.

Följande alternativ visas på displayen:

- Off - *Av*
- On - *På*

Bläddra med pilknapparna (upp och ned) till önskat alternativ och bekräfta med OK.

Det bekräftade alternativet visas på displayen som återgår till menyn ”General Options”.

Följande alternativ är tillgängliga:

“BACK” - *tillbaka*: tryck på F1 för att återgå till ”General Options”.

”MENU” - *meny*: tryck på F3 för att återgå till huvudmenyn.

### 9.6 Aktivera inställning av låsanordning för hisskorgsdörr med handterminalen

Anslut handterminalen till RJ45-anslutningen.

Välj vid behov språk med hjälp av uppåt- resp. nedåtpilen och bekräfta med OK eller bekräfta det föreslagna språket genom att trycka på OK.

Bläddra genom huvudmenyn med pilknapparna (upp eller ned) och välj ”General options”.

Tryck på OK för att bekräfta valet.

Följande alternativ visas på displayen:

- Reversing system - *återöppningsystem*
- Main Lift Controller Test - *test av hisstystemet*
- No MLC signal - *ingen signal från hisstystemet*
- MLC Input Alarm - *larm i hisstystemet*
- Limited Door Reversal - *begränsad dörråtergång*
- Car door locking device - *låsanordning för hisskorgsdörr*
- Glazed Paneled doors - *dörrar med glaspaneler*
- Aux Output Relay - *extra utgångsrelä*
- Fire Fighting Options - *brandbekämpning*
- EOD Timeout - *timeout för nödöppningsfunktionen*
- Protective Device Logic - *logik för skyddsanordning*
- Closing Rotation - *rotation vid stängning*

Bläddra genom menyn ”General options” med pilknapparna och välj alternativet ”Car door locking device”.

Tryck på OK för att bekräfta valet.  
Följande alternativ visas på displayen:  
Off - *Av*  
On - *På*

Bläddra med pilknapparna (upp och ned) till önskat alternativ och bekräfta med OK.  
Det bekräftade alternativet visas på displayen som återgår till menyn "General Options".  
Följande alternativ är tillgängliga:

"BACK" - *tillbaka*: tryck på F1 för att återgå till "General Options".  
"MENU" - *meny*: tryck på F3 för att återgå till huvudmenyn.

### 9.7 Aktivera inställning av dörrar med glaspaneler med handterminalen

Anslut handterminalen till RJ45-anslutningen.  
Välj vid behov språk med hjälp av uppåt- resp. nedåtpilen och bekräfta med OK eller bekräfta det föreslagna språket genom att trycka på OK.

Bläddra genom huvudmenyn med pilknapparna (upp eller ned) och välj "General options".

Tryck på OK för att bekräfta valet.

Följande alternativ visas på displayen:

Reversing system - *återöppningsystem*  
Main Lift Controller Test - *test av hisstysystem*  
No MLC signal - *ingen signal från hisstysystemet*  
MLC Input Alarm - *larm i hisstysystemet*  
Limited Door Reversal - *begränsad dörråtergång*  
Car door locking device - *låsanordning för hissskorgsdörr*  
Glazed Paneled doors - *dörrar med glaspaneler*  
Aux Output Relay - *extra utgångsrelä*  
Fire Fighting Options - *brandbekämpning*  
EOD Timeout - *timeout för nödöppningsfunktionen*  
Protective Device Logic - *logik för skyddsanordning*  
Closing Rotation - *rotation vid stängning*

Bläddra genom menyn "General options" med pilknapparna och välj alternativet "Glazed Paneled Doors".

Tryck på OK för att bekräfta valet.

Följande alternativ visas på displayen:

Off - *Av*  
On - *På*

Bläddra med pilknapparna (upp och ned) till önskat alternativ och bekräfta med OK.  
Det bekräftade alternativet visas på displayen som återgår till menyn "General Options".  
De tillgängliga alternativen är:

"BACK" - *tillbaka*: tryck på F1 för att återgå till "General Options".  
"MENU" - *meny*: tryck på F3 för att återgå till huvudmenyn.

### 9.8 Ställa in extra utgångsrelä med handterminalen

Anslut handterminalen till RJ45-anslutningen.  
Välj vid behov språk med hjälp av uppåt- resp. nedåtpilen och bekräfta med OK eller bekräfta det föreslagna språket genom att trycka på OK.

Bläddra genom huvudmenyn med pilknapparna (upp eller ned) och välj "General options".

Tryck på OK för att bekräfta valet.

Följande alternativ visas på displayen:

Reversing system - *återöppningsystem*  
Main Lift Controller Test - *test av hisstysystem*  
No MLC signal - *ingen signal från hisstysystemet*  
MLC Input Alarm - *larm i hisstysystemet*  
Limited Door Reversal - *begränsad dörråtergång*  
Car door locking device - *låsanordning för hissskorgsdörr*  
Glazed Paneled doors - *dörrar med glaspaneler*

Aux Output Relay - *extra utgångsrelä*  
Fire Fighting Options - *brandbekämpning*  
EOD Timeout - *timeout för nödöppningsfunktionen*  
Protective Device Logic - *logik för skyddsanordning*  
Closing Rotation - *rotation vid stängning*

Bläddra genom menyn "General options" med pilknapparna och välj alternativet "AUX Output Relay".

Bekräfta valet genom att trycka på OK.

Följande alternativ visas på displayen:

Off - *Av*

Gong while opening - *öppningssignal*

Space percentage - *öppningsläge i procent*

Bläddra med pilknapparna (upp och ned) till önskat alternativ och bekräfta med OK.

Om alternativet "Space percentage" valts visas aktuellt utrymme i procent på displayen. Tryck på pilknapparna (upp och ned) för att ändra värdet som visas till höger på displayen. Bekräfta önskat val genom att trycka på OK.

Det bekräftade alternativet visas på displayen som återgår till menyn "General Options".

De tillgängliga alternativen är:

"BACK" - *tillbaka*: Tryck på F1 för att återgå till "Profile settings".

"MENU" - *meny*: tryck på F3 för att återgå till huvudmenyn.

### 9.9 Ställa in brandbekämpning med handterminalen

Anslut handterminalen till RJ45-anslutningen.

Välj vid behov språk med hjälp av uppåt- resp. nedåtpilen och bekräfta med OK eller bekräfta det föreslagna språket genom att trycka på OK.

Bläddra genom huvudmenyn med pilknapparna (upp eller ned) och välj "General options".

Tryck på OK för att bekräfta valet.

Följande alternativ visas på displayen:

Reversing system - *återöppningssystem*

Main Lift Controller Test - *test av hisstyrssystem*

No MLC signal - *ingen signal från hisstyrssystemet*

MLC Input Alarm - *larm i hisstyrssystemet*

Limited Door Reversal - *begränsad dörråtergång*

Car door locking device - *låsanordning för hisskorgsdörr*

Glazed Paneled doors - *dörrar med glaspaneler*

Aux Output Relay - *extra utgångsrelä*

Fire Fighting Options - *brandbekämpning*

EOD Timeout - *timeout för nödöppningsfunktionen*

Protective Device Logic - *logik för skyddsanordning*

Closing Rotation - *rotation vid stängning*

Bläddra genom menyn "General options" med pilknapparna och välj alternativet "Fire Fighting Option".

Bekräfta valet genom att trycka på OK.

Följande alternativ visas på displayen:

Rev. Sensing Off - *klämskydd Av*

Rev. Sensing Reduced - *begränsat klämskydd*

Bläddra med pilknapparna (upp och ned) till önskat alternativ och bekräfta med OK.

Det bekräftade alternativet visas på displayen som återgår till menyn "General Options".

Följande alternativ är tillgängliga:

"BACK" - *tillbaka*: Tryck på F1 för att återgå till "Profile settings".

"MENU" - *meny*: tryck på F3 för att återgå till huvudmenyn.

### 9.10 Ställa in timeout för nödöppningsfunktionen med handterminalen

Anslut handterminalen till RJ45-anslutningen.



## 9.12 Rotation vid stängning

Anslut handterminalen till RJ45-anslutningen.

Välj vid behov språk med hjälp av uppåt- resp. nedåtpilen och bekräfta med OK eller bekräfta det föreslagna språket genom att trycka på OK.

Bläddra genom huvudmenyn med pilknapparna (upp eller ned) och välj ”General options”.

Tryck på OK för att bekräfta valet.

Följande alternativ visas på displayen:

- Reversing system - *återöppningsystem*
- Main Lift Controller Test - *test av hisstysystem*
- No MLC signal - *ingen signal från hisstysystemet*
- MLC Input Alarm - *larm i hisstysystemet*
- Limited Door Reversal - *begränsad dörråtergång*
- Car door locking device - *låsanordning för hisskorgsdörr*
- Glazed Paneled doors - *dörrar med glaspaneler*
- Aux Output Relay - *extra utgångsrelä*
- Fire Fighting Options - *brandbekämpning*
- EOD Timeout - *timeout för nödöppningsfunktionen*
- Protective Device Logic - *logik för skyddsanordning*
- Rotation vid stängning

Bläddra genom menyn ”General options” med pilknapparna och välj alternativet ”Closing Rotation”.

Bekräfta valet genom att trycka på OK.

Välj önskad rotationsriktning för motorn (medurs eller moturs) med hjälp av pilknapparna (upp och ned) .

Bekräfta valet genom att trycka på OK.

Det bekräftade alternativet visas på displayen som återgår till menyn ”General Options”.

De tillgängliga alternativen är:

“BACK” - *tillbaka*: Tryck på F1 för att återgå till ”Profile settings”.

”MENU” - *meny*: tryck på F3 för att återgå till huvudmenyn.

## 10. UNDERHÅLLSMENY – DIAGNOS- OCH LARMHANTERING

### 10.1 Kontrollera underhållsmenyn med handterminalen

Anslut handterminalen till RJ45-anslutningen.

Välj vid behov språk med hjälp av uppåt- resp. nedåtpilen och bekräfta med OK eller bekräfta det föreslagna språket genom att trycka på OK.

Bläddra genom huvudmenyn med pilknapparna (upp och ned) och välj ”Maintenance”.

Tryck på OK för att bekräfta valet.

Följande alternativ visas på displayen:

- Monitor - *bildskärm*
- Statistics - *statistik*
- Last alarms - *senaste larm*
- Alarms counters - *larmräknare*
- Display contrast - *kontrast i displayen*
- Battery - *batteri*
- MLC Monitor - *MLC-skärm*

De tillgängliga alternativen är

“BACK” - *tillbaka*: tryck på F1 för att återgå till huvudmenyn.

”MENU” - *meny*: tryck på F3 för att återgå till huvudmenyn.

Bläddra genom menyn ”Maintenance” med pilknapparna (upp och ned) och välj önskat alternativ.

Tryck på OK för att bekräfta valet.

Om du väljer alternativet "Monitor" visas hastighetsprofiler för öppning och stängning på displayen, och hastigheten anges i m/s.

De tillgängliga alternativen är:

"Loop" - slinga När du trycker på F1 utför dörren ett antal öppnings- och stängningscykler i följd tills du trycker ned F1 igen.

"<" eller ">": Tryck på F2 för att öppna respektive stänga dörrarna.

"MENU" - meny: tryck på F3 för att återgå till huvudmenyn.

Om du väljer alternativet "Statistics" visas dörrrens totala arbetstid uttryckt i dagar:timmar:minuter på displayen och det totala antalet cykler som har utförts under denna drifttid. De tillgängliga alternativen är:

"BACK" - tillbaka: tryck på F1 för att återgå till menyn "Maintenance".

"MENU" - meny: tryck på F3 för att återgå till huvudmenyn.

Om du väljer alternativet "Last Alarms" visar displayen de senaste utlösta larmen med respektive kod, relevant beskrivning och datumen då de inträffade (dag:timme:minut från den tidpunkt då dörrstyrenheten startades). Bläddra genom listan över sparade larm med pilknapparna (upp och ned). De tillgängliga alternativen är:

"BACK" - tillbaka: tryck på F1 för att återgå till menyn "Maintenance".

"CANC" - annullera: tryck på F2 för att annullera alla sparade larm.

"MENU" - meny: tryck på F3 för att återgå till huvudmenyn.

Om du väljer alternativet "Alarm Counters" visas larmlistan på displayen med respektive kod, relevant beskrivning och antalet gånger som de utlösts. Bläddra genom listan över sparade larm med pilknapparna (upp och ned). De visade larmen är desamma som i förteckningen på sidan 10.

De tillgängliga alternativen är:

"BACK" - tillbaka: tryck på F1 för att återgå till menyn "Maintenance".

"CANC" - annullera: tryck på F2 för att annullera alla sparade larm.

"MENU" - meny: tryck på F3 för att återgå till huvudmenyn.

Om du väljer alternativet "Display contrast" visas en ruta på displayen där du kan ställa in LCD-kontrasten med hjälp av pilknapparna (upp och ned). Justera till optimal visning och bekräfta med OK. De tillgängliga alternativen är:

"BACK" - tillbaka: tryck på F1 för att återgå till menyn "Maintenance".

"MENU" - meny: tryck på F3 för att återgå till huvudmenyn.

Om du väljer alternativet "Battery" visar displayen antingen batterispänning (i V) och status (i laddning eller användning) eller enbart "not present" (saknas).

De tillgängliga alternativen är:

"BACK" - tillbaka: tryck på F1 för att återgå till menyn "Maintenance".

"MENU" - meny: tryck på F3 för att återgå till huvudmenyn.

Om du väljer alternativet "MLC Monitor" går systemet TILLBAKA TILL ATT ÖVERVAKA SIGNALERNA FRÅN HISSTYRSYSTEMET och på displayen visas en fullständig lista över ingående/utgående signaler och deras värden: i **normalläge** är signalen **inaktiv**, i **omvänt läge** är signalen **aktiv**

De tillgängliga alternativen är:

"BACK" - tillbaka: tryck på F1 för att återgå till menyn "Maintenance".

"MENU" - meny: tryck på F3 för att återgå till huvudmenyn.

## 11. UPPDATERINGAR

Anslut handterminalen till RJ45-anslutningen.

Välj vid behov språk med hjälp av uppåt- resp. nedåtpilen och bekräfta med OK eller bekräfta det föreslagna språket genom att trycka på OK.

Bläddra genom huvudmenyn med pilknapparna (upp och ned) och välj "Updates".

## SEMAC DRIVE SYSTEM 3.0

Revision 01.01 By H. Hundley + PB

Date 03-Sept-03

# Draft



Tryck på OK för att bekräfta valet.

På displayen visas den senaste tillgängliga uppdateringen och den programvaruversion som används för närvarande.

Tryck på OK för att bekräfta uppdateringen av programvaran.

En återställning utförs av styrenheten och displayen visar "Upload" (*filöverföring*) och förloppet av dataladdningen.

I slutet av överföringen utför styrenheten en återställning:

☞ Om anslutningen mellan handterminalen och styrenheten avbryts under dataöverföringen stänger du först av och slår sedan på styrenheten och ansluter handterminalen igen. Överföringen startar om från början.

## 12. UNDERHÅLL AV DÖRRMEKANISMEN

Kontrollera följande minst en gång om året:

Rengör dörrarna (spår, bottenpår, remmar, etc.) så att de är fria från damm och skräp, för att bibehålla god funktion i manövermekanismen.

Kontrollera el-anslutningarna och deras förbindningar till kontakterna.

Kontrollera att den tandade remmen i dörrmekanismen är i gott skick.

Kontrollera och rengör kabelanslutningarna till motorn och motorns Encoder.

## 13. RESERVDELAR

Samtliga reservdelar till Sematic Drive System© kan beställas från reservdelskatalog 401-000-000 genom att ange önskat antal och artikelnr för artikeln.

☞ För att undvika missförstånd och för att få snabb leverans av rätt reservdelar är det mycket viktigt att du följer reservdelshandboken. Med hjälp av katalogens tekniska ritningar, fotografier och uppgifter kan du snabbt och enkelt köpa reservdelar till Sematic-dörrarna.